

# 4 Tage Intensiv-Praxistraining „Radar & Yacht-Elektronik“

Anwendung von Radar, Kartenplotter, AIS, GPS, Funk, Laptop-Lösungen

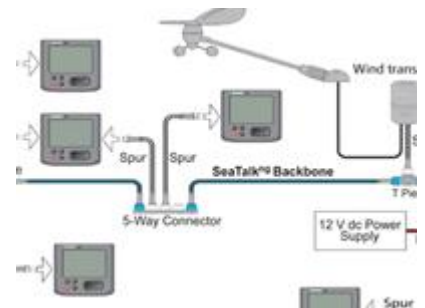
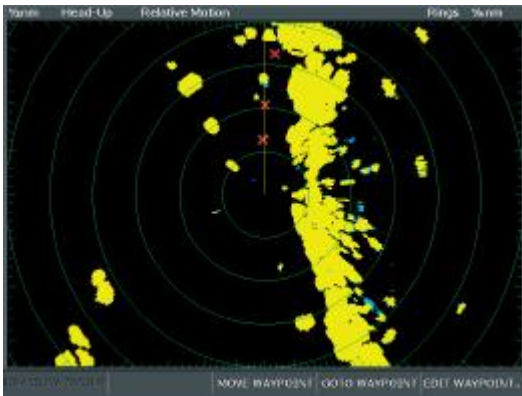

**Beschreibung der Inhalte  
siehe Seite 2**

# 4 Tage Intensiv-Praxistraining „Radar & Yacht-Elektronik“

Anwendung von Radar, Kartenplotter, AIS, GPS, Funk, Laptop-Lösungen



**Idee:** Praktische Anwendung von Radar & Yachtelektronik unter realistischen Bordbedingungen bei Tag & Nacht. Außerdem bieten wir den Umgang mit kostengünstige Lösungen für ein unabhängiges Navigations-System an, welches die Teilnehmer auf Laptops & iPads an Bord unter Praxisbedingungen ausprobieren & testen können – ideal für jeden Charter-Segler.

**Inhalte:** Radar (Funktionen, Einsatz zur Navigation & Kollisionsverhütung, Gefahren) unter realistischen Bedingungen mit Schiffsverkehr bei Tag und Nacht, Kartenplotter (Funktionen, Einsatzmöglichkeiten), AIS, Navtex, Funk, NEMA Möglichkeiten, Internet an Bord, I-Pads & Co.

**Trainer: Thomas Gantioler, RYA Radar Instructor & Funkausbilder**

**Yacht:** Komfortable 50' Yacht mit garantierter **Einzelkabine für jeden Teilnehmer** (max. 4 Teilnehmer!)

**Revier:** Solent

## Preis & Termine:

€ 795,- inkl. elektronischer Chartplotter (Solent & UK Seekarten) und RYA Radarkurs mit Zertifikat. Zzgl. Anreise und Bordkasse

- 02.-05. April 2012 = **4 volle Tage**, Anreise am 01.04. abends, Abreise am 05.04.12 nach 18:00 Uhr oder 06.04.12 bis 09.00 Uhr
- 29. Oktober – 02. November 2012

**Buchung:** Bitte direkt bei Thomas Gantioler, [www.gantioler.at](http://www.gantioler.at)